

製品種類

■新幹線用（エコマーク認品）

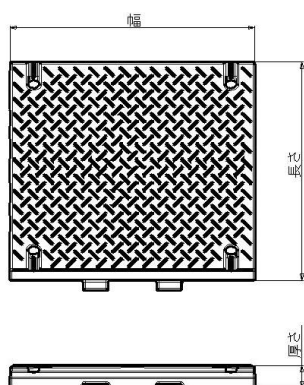
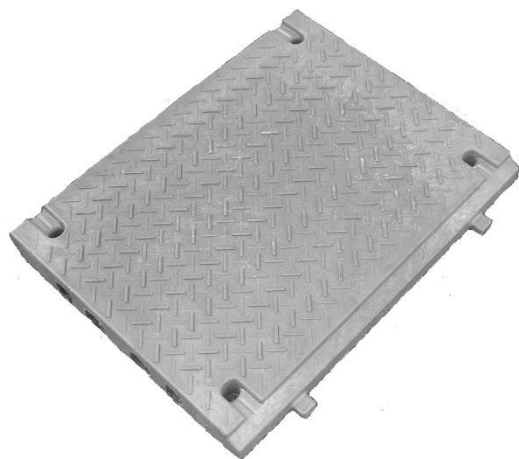

品番	幅×長×厚 (mm)	重量 (kg)	備考
38505E	380×500×50	約 8	別途、U型金具 が必要です。
48505E	480×500×50	約 10	
53505E	530×500×50	約 11	
58505E	580×500×50	約 11	
68505E	680×500×50	約 15	

上記表以外にご希望寸法で製作することも可能です。

品番	品名	備考
SKR-023	U型金具	R プレートを連結する金具です。
SKR-004	H鋼	コンクリート蓋との連結に使用します。

敷設例



製品種類

■ 在来線用（エコマーク認定品）

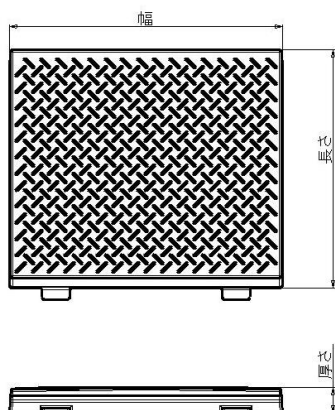

品番	幅×長×厚 (mm)	重量 (kg)
27505E	270×500×50	約 4
31505E	315×500×50	約 5
37505E	370×500×50	約 6
39505E	390×500×50	約 6
43505E	430×500×50	約 7
49505E	490×500×50	約 8
53505E	530×500×50	約 9
55505E	550×500×50	約 9
56505E	560×500×50	約 9
59505E	590×500×50	約 10
64505E	640×500×50	約 10
67505E	670×500×50	約 10
70505E	700×500×50	約 10
74505E	740×500×50	約 11
75505E	745×500×50	約 12
78505E	780×500×50	約 12
85505E	845×500×50	約 12
99505E	990×500×50	約 16
110605E	1100×500×50	約 19

上記表以外にご希望寸法で製作することも可能です。

製品種類

■変電所用（エコマーク認定品）

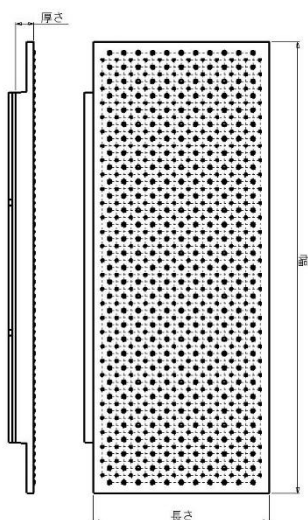

品番	幅×長×厚 (mm)	重量 (kg)	備考
60502E	600×500×50	約 12	掛かり 82.5 mm
78502E	780×500×50	約 16	掛かり 97.5 mm
102502E	1020×500×50	約 20	掛かり 120 mm
126502E	1260×500×50	約 24	掛かり 140 mm

上記表以外にご希望寸法で製作することも可能です。

敷設例



製品種類

■ Tタイプ (エコマーク認定品)

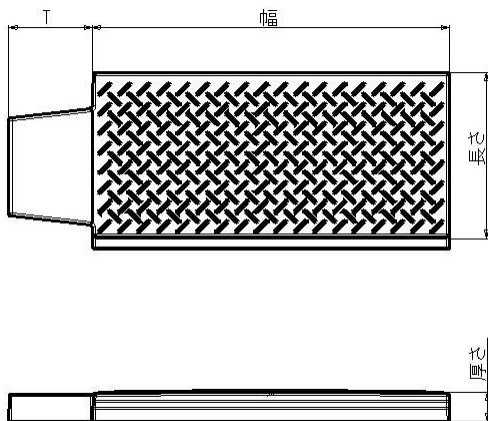

品番	幅×長×厚×T (mm)	重量 (kg)
64305E-T150	640×300×50×150	約6
64505E-T150	640×500×50×150	約11
67505E-T121	670×500×50×121	約11
67505E-T150	670×300×50×150	約11

上記表以外にご希望寸法で製作することも可能です。

敷設例

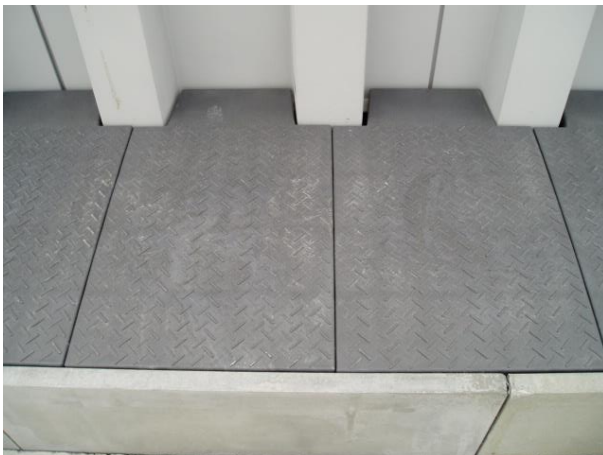

製品種類

■ズレ止めタイプ（エコマーク認定品）

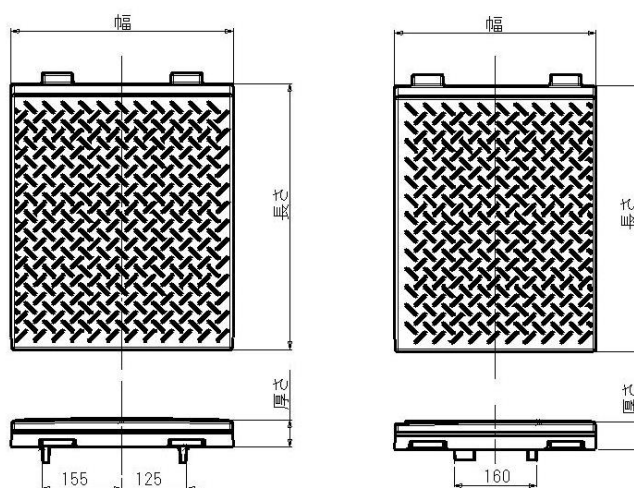
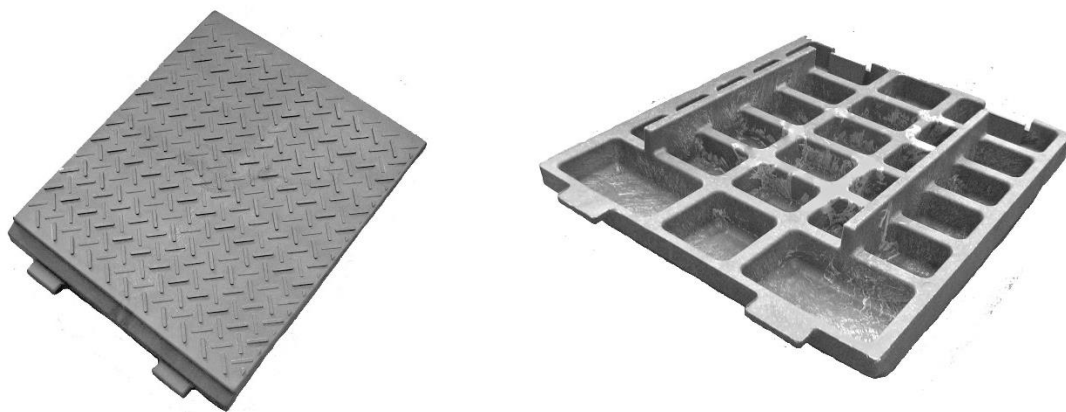

品番	幅×長×厚×T (mm)	重量 (kg)
37505EH	370×500×50	約 8
39505EH	390×500×50	約 7
43505EH	430×500×50	約 8
48505EH	480×500×50	約 11
49505EH	490×500×50	約 8

上記表以外にご希望寸法で製作することも可能です。

製品種類

■新幹線用厚さ 100mm タイプ (エコマーク認定品)

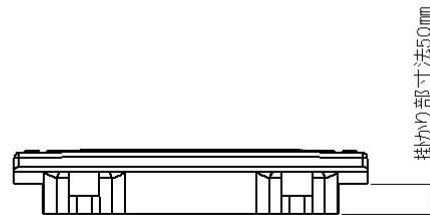
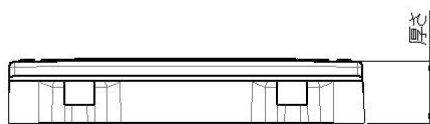
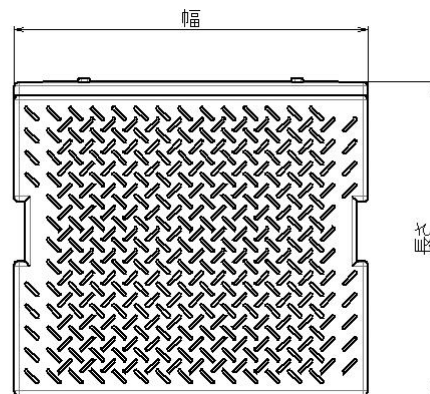
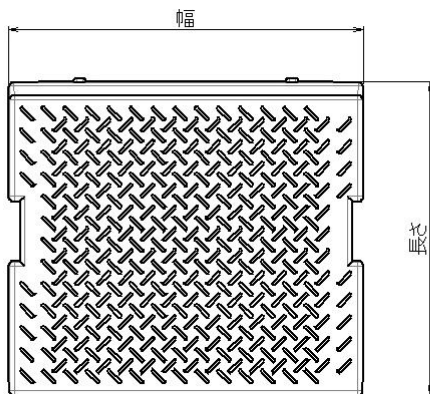

品番	幅×長×厚×T (mm)	重量 (kg)
595010E	585×500×100	約 14
595010SE	585×500×100 (掛部 50 mm)	約 14
795010E	785×500×100	約 19
795010SE	785×500×100 (掛部 50 mm)	約 19
835010E	830×500×100	約 21

上記表以外にご希望寸法で製作することも可能です。